

Дитячий джип
на радіокеруванні

M 4920

ІНСТРУКЦІЯ

з експлуатації



Рекомендований вік дитини **від 3 до 8 років**
Максимальне навантаження **50 кг**

Для більш ефективного захисту Вашої дитини перед початком використання виробу уважно ознайомтесь з інструкцією та дотримуйтесь її.
Збережіть інструкцію для подальшого використання.

СПЕЦИФІКАЦІЯ

Зарядний пристрій:	Вхід: 110-240V, Вихід: 24V800mA
Швидкість:	3-8 км/год.
Мотор:	2*240W /22000RMP
Батарея:	24V7AH
Тривалість заряджання:	8-12год.
Розмір:	145*84.5*79.5CM

СХЕМА КОМПЛЕКТУЮЧИХ

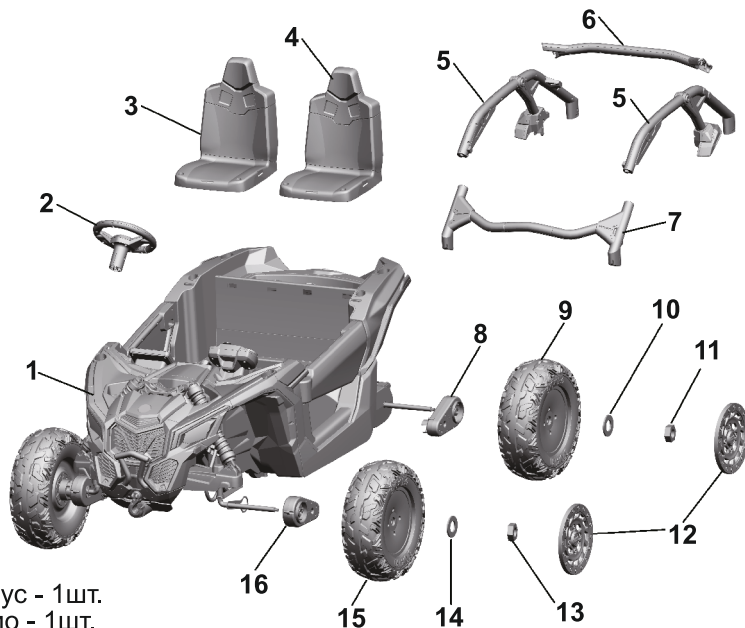

1. Корпус - 1шт.
2. Кермо - 1шт.
3. Сидіння 1 - 1шт.
4. Сидіння 2 - 1шт.
5. Права стійка/ліва стійка - 1набор
6. Задня стійка -1 шт.
7. Передня стійка - 1шт.
8. Мотор задній - 2шт.
9. Заднє колесо - 2шт.
- 10./14. Шайба M12 - 6шт.
- 11./13. Гайка M10 - 4шт.
12. Ковпак - 4шт.
15. Переднє колесо - 2шт.
16. Мотор передній - 2шт.

(для повноприводної (4WD) версії автомобіля, вже вбудований в передню вісь)

В комплект входять:

- Зарядний пристрій - 1
- Пульт керування - 1
- Гайковий ключ - 2
- Інструкція - 1
- Мр3 дріт - 1
- Бовт М4*10мм - 24шт

СКЛАДАННЯ

1. Збірка передньої осі:

- A. Зніміть М6*13мм болт і гайку з кермової трапеції та встановіть її відповідно до рисунка 3-1.
- B. Вставте гак рульової осі у відвір передньої частини автомобіля і закріпіть шайбою М12 та шплінтом, як показано на малюнку 3-2.
- C. Закріпіть рульову вісь болтом М6*13мм та гайкою М6*13мм.

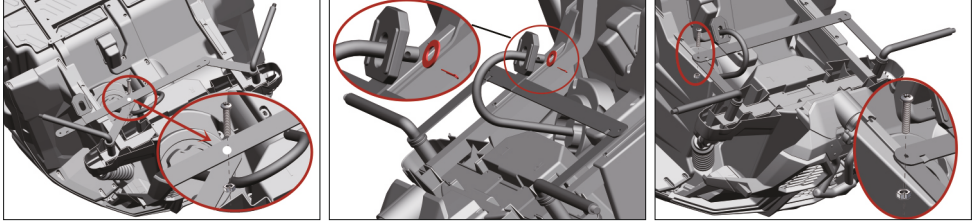

2. Установка передніх коліс:

Встановіть запчастини на передню вісь у наступній послідовності: переднє колесо, шайба М12, гайка М10, ковпак, болти М4*10мм-4шт.

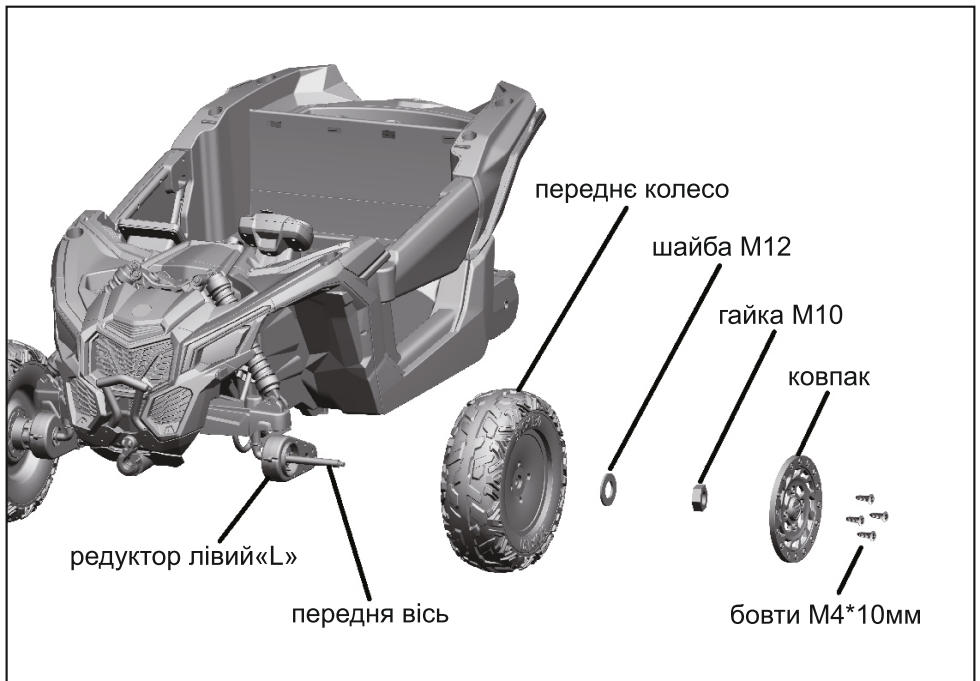

СКЛАДАННЯ

3. Установка задніх коліс:

- A. Вставте задню вісь у корпус, встановіть редуктори лівий «L» та правий «R» на задню вісь, підключіть дроти.
- B. Встановіть запчастини на передню вісь у наступній послідовності: заднє колесо, шайба M12, гайка M10, ковпак, бовти M4*10мм -4шт.



4. Підключення акумулятора:

Підключіть дроти згідно з малюнком.

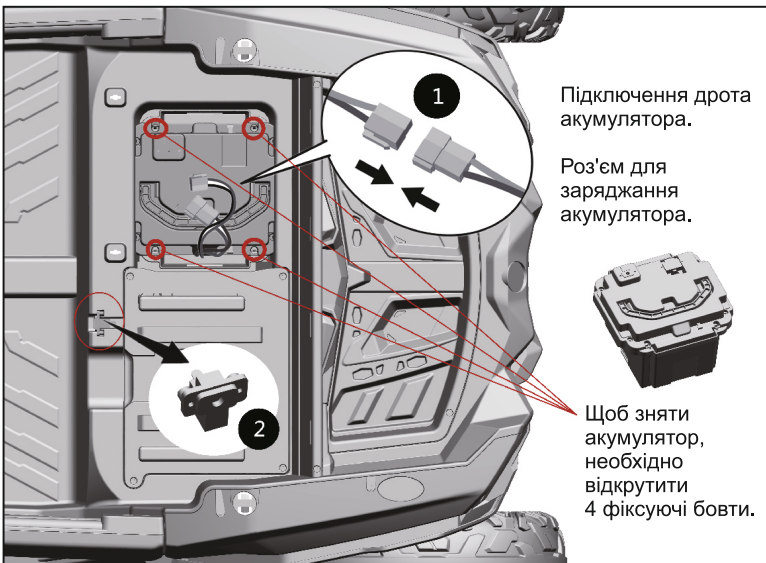

СКЛАДАННЯ

5. Установка сидіння 1:

- А. Встановіть сидіння.
- В. Закріпіть гвинтами.

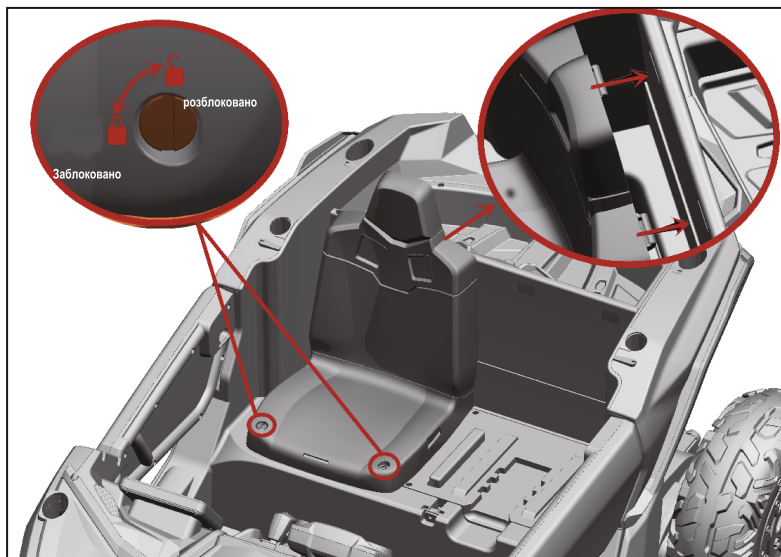

6. Установка сидіння 2:

- А. Знайдіть ручку під сидінням, як показано на малюнку.
- В. Вставте сидіння в напрямні слоти і штовхніть сидіння до упору, взявшись за ручку.

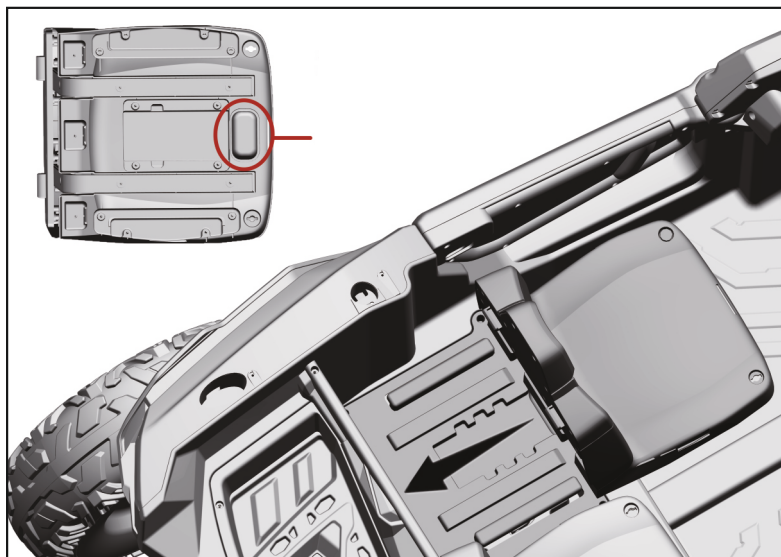

СКЛАДАННЯ

7. Установка керма: підключіть дроти керма та корпусу. Вставте кермо в корпус і закріпіть двома болтами M4*10мм.

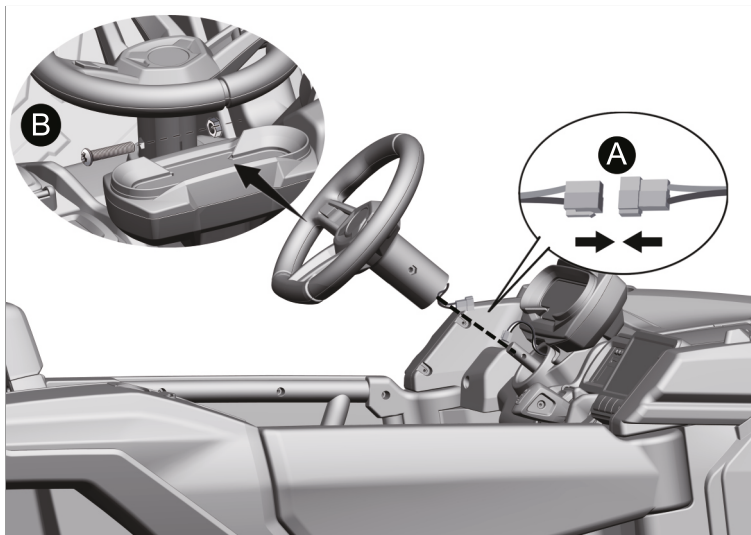

1. Установка лобового скла: встановіть лобове скло згідно з малюнком. Закріпіть за допомогою бовтів M4*10мм.

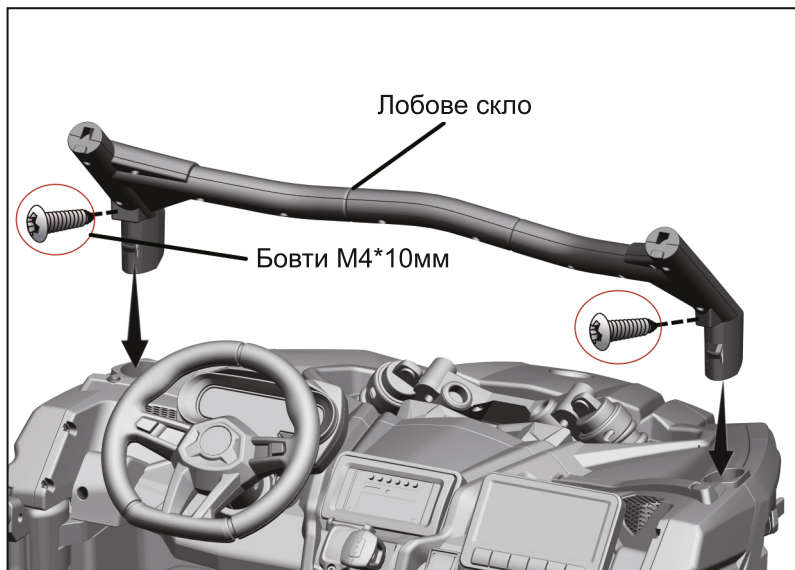

СКЛАДАННЯ

9. Збірка лівої, правої та задньої стійки: вставте стійки в слоти корпусу і закріпіть за допомогою 4 бовтів M4*10мм.

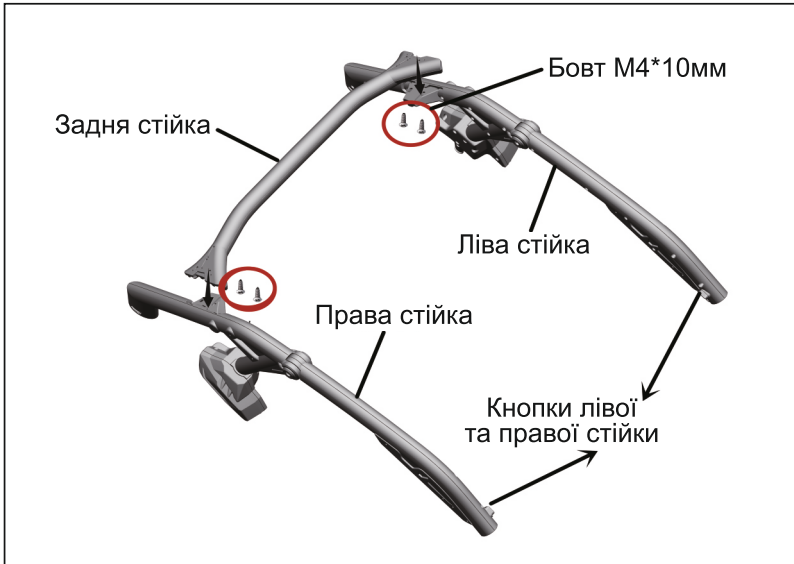

10. Установка лівої, правої та задньої стійки: встановіть стійку в слоти корпусу.



ПАНЕЛЬ КЕРУВАННЯ



Управління вручну: авто керує дитина.

Управління дистанційно: автомобіль керується за допомогою пульта.

ПАНЕЛЬ MP3

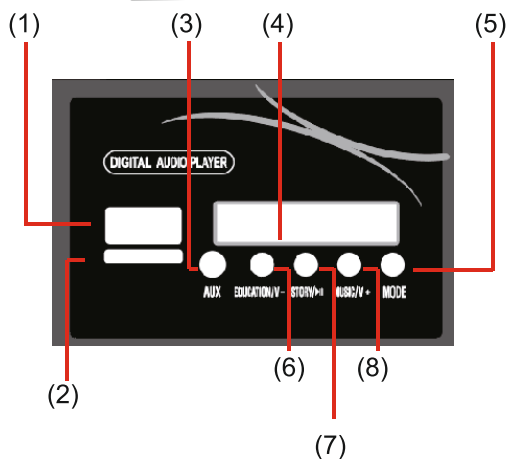

1. USB роз'єм
2. TF роз'єм
3. MP3 роз'єм
4. Дисплей
5. Режими (радіо/Bluetooth/TF карта/USB)
6. Навчання (довге натискання-зменшення звуку)
7. Історії (відтворення/пауза функцій Bluetooth/TF карта/USB)
8. Музика (довге натискання-збільшення звуку)

ПУЛЬТ ДИСТАНЦІЙНОГО КЕРУВАННЯ 2.4G



Пульт має вбудовану пам'ять. Після заміни батареї немає потреби повторного підключення.

1. Вимкніть живлення позашляховика. Натисніть і утримуйте кнопку M на пульті керування протягом 3 секунд. Коли засвітиться індикатор, відпустіть кнопку.
2. Увімкніть живлення, індикатор почне горіти безперервним світлом. Це означає, що підключення пройшло успішно.
3. Якщо пульт керування не використовується протягом 10 секунд, вмикається сплячий режим. Натисніть будь-яку кнопку для відновлення роботи.
4. Опис кнопок швидкості: натисніть кнопку S, щоб вибрати швидкість. Одна лампочка - низька швидкість, дві лампочки - середня швидкість, три лампочки - висока швидкість. Під час руху назад використовується лише середня швидкість. Натисніть кнопку P для гальмування, загоряючись усі лампочки. Натисніть кнопку повторно та рух відновиться.

Для роботи пульта необхідні
2 батарейки типу AAA (не входять до комплекту)

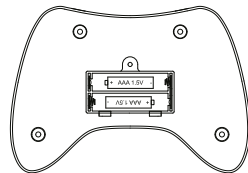

ПРАВИЛА УСТАНОВКИ ТА ЗАМІНИ БАТАРЕЙОК

1. Вставте дві батарейки AAA/7(1,5V) як показано на малюнку.
2. Не заряджайте батарейки, які для цього не призначені.
3. Не використовуйте одночасно старі та нові батарейки.
4. Замініть батарейки, в яких закінчився заряд.
5. Дотримуйтесь полярності.
6. Упаковка даного товару має важливу інформацію- не викидайте її

АККУМУЛЯТОР

1. Зарядження складає 8-12 годин. Але не більше ніж 20 годин.
2. Завжди заряджайте автомобіль у вимкненому стані.
3. Вставте штекер зарядного пристрою в роз'єм на корпусі, а вилку - в розетку.
4. Не заряджайте автомобіль у перевернутому вигляді.
5. Заряджайте в приміщенні, що добре провітрюється.
6. Заряджайте батарею не рідше 1 разу на місяць, якщо довго не використовуєте автомобіль.
7. Під час зберігання автомобіля від'єднайте всі дроти.
8. Зберігайте акумулятор при кімнатній температурі - не допускайте переохолодження або сильного нагрівання.
9. Уникайте контакту з батареєю у разі витоку вмісту. Кислота викликає пошкодження шкіри та тканин.

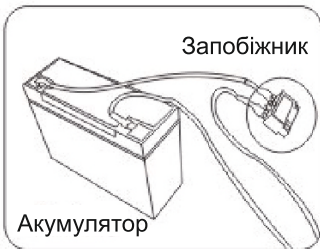

Машина має ЗАПОБІЖНИК

ТЕХНІЧНІ НЕПОЛАДКИ ТА ЇХ УСУНЕННЯ

Проблема	Причина	Усунення проблеми
Автомобіль не рухається	<ol style="list-style-type: none"> 1. Акумулятор розряджений. 2. Спрацював запобіжник. 3. Недостатній контакт із акумулятором. 4. Акумулятор несправний. 5. Погано зафіксовані колеса. 	<ol style="list-style-type: none"> 1. Зарядіть акумуляторну батарею. 2. Не використовуйте автомобіль протягом декількох хвилин або замініть запобіжник. 3. Закріпіть щільніше роз'єми акумуляторної батареї. 4. Перевірте справність акумулятора. 5. Підкрутіть гайки.
Акумуляторна батарея не заряджається	<ol style="list-style-type: none"> 1. Роз'єми акумулятора не зафіксовані. 2. Відсутній струм в мережі. 3. Зарядний пристрій несправний. 4. Запобіжник несправний 	<ol style="list-style-type: none"> 1. Зафіксуйте роз'єми. 2. Спробуйте підключити зарядний пристрій до мережі пізніше. 3. Замініть зарядний пристрій. 4. Перевірте і замініть запобіжник
Дія акумулятора нетривала (менше 15 хв)	<ol style="list-style-type: none"> 1. Недостатній заряд акумулятора. 2. Колеса забруднені. 3. Автомобіль перевантажений. 	<ol style="list-style-type: none"> 1. Необхідно заряджати акумулятор своєчасно. 2. Очистіть колеса. 3. Не перевантажуйте автомобіль
Автомобіль їде надто повільно	<ol style="list-style-type: none"> 1. Акумулятор розряджений. 2. Колеса забруднені. 3. Автомобіль перевантажений. 	<ol style="list-style-type: none"> 1. Необхідно зарядити акумулятор своєчасно. 2. Очистіть колеса. 3. Не перевантажуйте автомобіль
Акумулятор нагрівається і шумить під час зарядки	<ol style="list-style-type: none"> 1. В акумуляторі відбувається хімічна реакція. 	<ol style="list-style-type: none"> 1. Така реакція характерна для процесу зарядки акумулятора.
Низький рівень зарядки	<ol style="list-style-type: none"> 1. Акумулятор несправний. 2. Відсутність електрики в мережі. 3. Автомобіль перевантажений. 4. Поверхня, на якій знаходиться автомобіль, нерівна. 	<ol style="list-style-type: none"> 1. Замініть акумулятор. 2. Спробуйте під'єднати до мережі пізніше. 3. Не перевантажуйте автомобіль. 4. Використовуйте автомобіль тільки на рівній поверхні.
Редуктор видає потріскуючий звук	Зламаний редуктор	Необхідно замінити редукторверхні.
Кермо не працює	Замінити батарейки в пульті управління	Вставте 2 нові батарейки
Автомобіль не зупиняється	Пошкоджений елемент електроніки	Зверніться в службу ремонту

ЗАПОБІЖНІ ЗАХОДИ

1. Щоб уникнути пошкодження редуктора і механізмів автомобіля уникайте перевантаження дитячого транспорту.
2. Не дозволяйте дітям кататися удвох, перевозити вантажі або буксирувати.
3. Не міняйте різко напрямок руху автомобіля.
4. Не допускається катання дорослих.
5. Автомобіль дозволяється використовувати тільки під наглядом дорослих.
6. Щоб не допустити травм дітей за допомогою дрібних деталей, зберігайте всі деталі і пакети в недоступному для дітей місці.
7. Не рекомендується використовувати автомобіль на проїжджій частині, схилах, та інших небезпечних місцях.
8. Автомобіль дозволяється використовувати в теплу суху погоду. Уникайте дощу і прямого контакту з водою.
9. Своєчасно очищайте автомобіль від пилу та бруду. Допускається чистка сухою або ледь вологою тканиною без використання абразивних засобів для чищення.
10. Для змащення рухомих деталей, колес та елементів управління використовуйте легкі масла.
11. Контакти підключення живлення не повинні бути замкнені «накоротко».
12. Перед використанням перевіряйте місця фіксації деталей.
13. Автомобіль слід зберігати якнайдалі від джерел тепла щоб уникнути пошкодження пластикових деталей.

УВАГА!

Безпека вашої дитини залежить від вашої уваги. Надягніть дитині захисний шолом. Не дозволяйте дитині використовувати автомобіль, якщо відсутні навички водіння та безпеки. Дитина може використовувати транспорт лише під наглядом. Не вносьте у конструкцію автомобіля будь-які зміни, не використовуйте запасні частини інших виробників.

Катайтесь із задоволенням!